

Type 1 EV Charging Cable

USER MANUAL



- Introduction
- Product Drawing
- Specifications
- Use Instructions
- Safety Information
- Maintenance and Cleaning
- Warranty
- Contact

Instruction manual language selection

English	3
German	7
French	11
Italian.....	15
Spanish	19

English

- Introduction

Thank you for purchasing our Type 1 EV charging cable. This cable is designed to allow you to charge your Type 1 electric car from any public or home EV charging point. It is compatible with all charging stations and Type 1 electric and plug-in hybrid vehicles, and works on all mode 3 charging stations according to applicable standards ISO 17409 and IEC 61851. Please read this manual carefully before using the cable.

This manual will cover the following products.

	7.2kW type 1 (SAE J1772) Charging Cable for hybrid and electric vehicles with type 1 plug [5M]fast charging cable compatible for any type 1 electric car (32A, 1-Phase)
	3.6kW type 1 (SAE J1772) Charging Cable for hybrid and electric vehicles with type 1 plug [5M]fast charging cable compatible for any type 1 electric car (16A, 1-Phase)

- Product Drawing

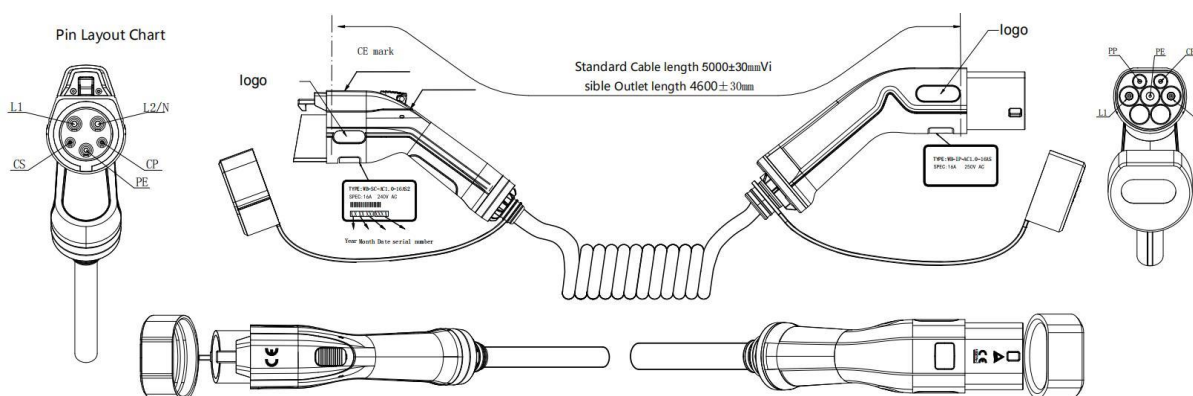

● Specifications

Rated Voltage	250V (1 Phase) AC
Frequency	50/60Hz
Insulation Resistance	>1000MΩ
Terminal Temperature Rise	<50K
Withstand Voltage	2000V
Contact Resistance	0.5mΩ
Mechanical Life	>10000 times no-load plug in/off
EV Plug	SAEJ1772 type 1 female plug
EVSE Plug	IEC 62196 type 2 male plug
Coupled Insertion Force	45N~100N
Withstand Impact	Dropping from a 1m-height and running-over by a 2T vehicle.
Enclosure	Thermoplastic, flame retardant grade UL94 V-0
Cable Material	TPU
Terminal	Copper alloy, silver plating
Ingress Protection	IP55 (unmated) IP65 (mated)
Certification	CE/ TUV
Certification Standard	IEC 62196-1/ IEC 62196-2
Warranty	2 years
Working Temperature	-30°C~+50°C
Working Humidity	5%~95%
Working Altitude	<2000m

- **Use Instructions**

The Type 2 end of this cable must always be plugged directly into a charge point socket. This cable cannot be used as an extension or adapter to a tethered lead.

To start charging:

Step 1: Firmly insert the Type 2 male plug into the outlet socket on the AC EVSE.

Step 2: Insert the Type 1 female plug into the inlet socket on the electric vehicle.

Step 3: Lock your electric vehicle and the AC EVSE will charge the vehicle.

To stop charging:

Step 1: Unplug the Type 2 male plug from the EVSE outlet to disconnect power.

Step 2: Disconnect the Type 1 female plug from the vehicle inlet.

Step 3: Put the EV charging cable away.

● Safety Information

- Do not touch the cable or connectors with wet hands or while standing in water.
- Do not use the cable if it is damaged, frayed, or has exposed wires.
- Do not exceed the maximum charging capacity of the cable.
- Do not use the cable with any device other than a Type 2 EV charging point.
- Keep the cable away from heat sources and sharp objects.
- Store the cable in a dry place when not in use.
- Only use the cable for its intended purpose.

● Maintenance and Cleaning

Inspect the cable and connectors regularly for any signs of damage or wear.

Clean the cable and connectors with a dry or damp cloth, as needed.

 **CAUTION: Do not use any harsh chemicals or solvents to clean the cable or connectors.**

● Warranty

This product comes with a 2-year warranty from the date of purchase. The warranty covers defects in materials and workmanship. The warranty does not cover damage caused by misuse, abuse, or normal wear and tear.

● Contact Information

 Email: evpeiwe@gmail.com

 Phone: +86-028-62672768

NOTE: When reporting a charging problem, please provide the brand, model, and location of the charging station.

German

● Einleitung

Vielen Dank, dass Sie sich für unser Typ 1 EV-Ladekabel entschieden haben. Mit diesem Kabel können Sie Ihr Elektroauto vom Typ 1 an jeder öffentlichen oder privaten Ladestation aufladen. Es ist mit allen Ladestationen und Elektro- und Plug-in-Hybridfahrzeugen des Typs 1 kompatibel und funktioniert an allen Modus-3-Ladestationen gemäß den geltenden Normen ISO 17409 und IEC 61851. Bitte lesen Sie dieses Handbuch sorgfältig durch, bevor Sie das Kabel verwenden.

In diesem Handbuch werden die folgenden Produkte behandelt.

	7.2kW Typ 1 (SAE J1772) Ladekabel für Hybrid- und Elektrofahrzeuge mit Typ 1 Stecker [5M] Schnellladekabel kompatibel für jedes Typ 1 Elektroauto (32A, 1-Phase)
	3.6kW Typ 1 (SAE J1772) Ladekabel für Hybrid- und Elektrofahrzeuge mit Typ 1 Stecker [5M] Schnellladekabel kompatibel für jedes Typ 1 Elektroauto (16A, 1-Phase)

● Produkt-Zeichnung

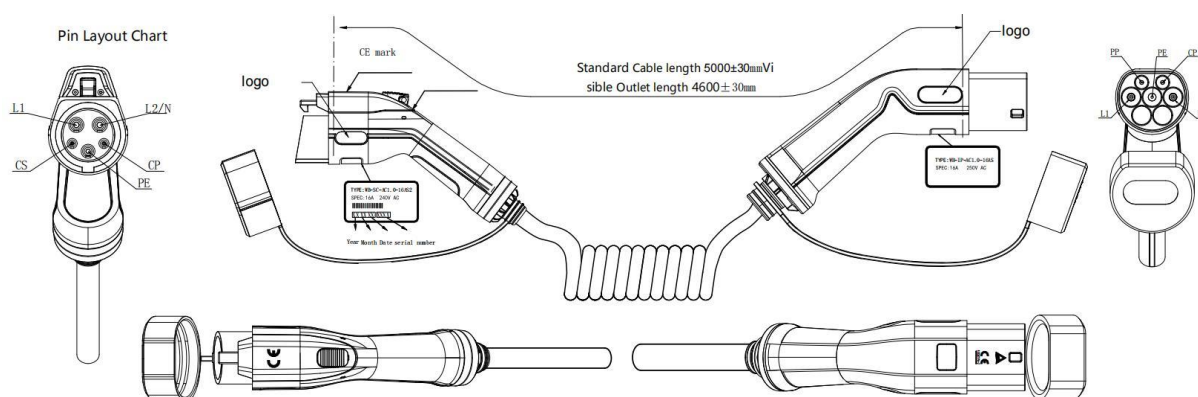

● Spezifikationen

Nennspannung	250V (1 Phase) AC
Frequenz	50/60Hz
Isolationswiderstand	>1000MΩ
Temperaturanstieg der Klemme	<50K
Stehende Spannung	2000V
Durchgangswiderstand	0.5mΩ
Mechanische Lebensdauer	>10000 mal Leerlauf ein-/ausstecken
EV-Stecker	SAEJ1772 Typ 1 Buchsenstecker
EVSE-Stecker	IEC 62196 Typ 2 Stecker
Gekoppelte Einsteckkraft	45N~100N
Widerstandsfähig gegen Stöße	Fallenlassen aus 1 m Höhe und Überfahren mit einem 2-Tonnen-Fahrzeug.
Gehege	Thermoplast, flammhemmend nach UL94 V-0
Material der Kabel	TPU
Terminal	Kupferlegierung, Versilberung
Schutz gegen Eindringen	IP55 (ungesteckt) IP65 (gesteckt)
Zertifizierung	CE/ TUV
Zertifizierungsstandard	IEC 62196-1/ IEC 62196-2
Garantie	2 Jahre
Arbeitstemperatur	-30°C~+50°C
Luftfeuchtigkeit bei der Arbeit	5%~95%
Arbeitshöhe	<2000m

● Gebrauchsanweisung

Das Typ-2-Ende dieses Kabels muss immer direkt in eine Ladestation eingesteckt werden. Dieses Kabel kann nicht als Verlängerung oder Adapter für ein Kabelbaumkabel verwendet werden.

Zum Starten des Ladevorgangs:

Schritt 1: Stecken Sie den Typ-2-Stecker fest in die Steckdose der AC-EVSE.

Schritt 2: Stecken Sie den Typ-1-Stecker in die Steckdose des Elektrofahrzeugs.

Schritt 3: Schließen Sie Ihr Elektrofahrzeug ab und die AC EVSE wird das Fahrzeug aufladen.

Um den Ladevorgang zu beenden:

Schritt 1: Ziehen Sie den Typ-2-Stecker aus der EVSE-Steckdose, um die Stromversorgung zu unterbrechen.

Schritt 2: Trennen Sie den Typ-1-Stecker vom Fahrzeugeingang.

Schritt 3: Stecken Sie das EV-Ladekabel weg.

● Sicherheitsinformationen

- Berühren Sie das Kabel oder die Stecker nicht mit nassen Händen oder wenn Sie im Wasser stehen.
- Verwenden Sie das Kabel nicht, wenn es beschädigt oder ausgefranst ist oder freiliegende Drähte aufweist.
- Überschreiten Sie nicht die maximale Ladekapazität des Kabels.
- Verwenden Sie das Kabel nur mit einer Ladestation für Elektrofahrzeuge vom Typ 2.
- Halten Sie das Kabel von Wärmequellen und scharfen Gegenständen fern.
- Bewahren Sie das Kabel an einem trockenen Ort auf, wenn Sie es nicht benutzen.
- Verwenden Sie das Kabel nur für den vorgesehenen Zweck.

● Wartung und Reinigung

Überprüfen Sie das Kabel und die Stecker regelmäßig auf Anzeichen von Beschädigung oder Verschleiß.

Reinigen Sie das Kabel und die Anschlüsse je nach Bedarf mit einem trockenen oder feuchten Tuch.

 VORSICHT: Verwenden Sie keine scharfen Chemikalien oder Lösungsmittel, um das Kabel oder die Anschlüsse zu reinigen.

● Garantie

Auf dieses Produkt gewähren wir eine Garantie von 2 Jahren ab dem Kaufdatum. Die Garantie deckt Material- und Verarbeitungsfehler ab. Die Garantie deckt keine Schäden ab, die durch unsachgemäßen Gebrauch, Missbrauch oder normale Abnutzung entstanden sind.

● Kontaktinformationen



E-Mail: evpeiwe@gmail.com



Phone: +86-028-62672768

HINWEIS: Wenn Sie ein Ladeproblem melden, geben Sie bitte die Marke, das Modell und den Standort der Ladestation an.

French

● Introduction

Merci d'avoir acheté notre câble de recharge pour véhicules électriques de type 1. Ce câble est conçu pour vous permettre de recharger votre voiture électrique de type 1 à partir de n'importe quelle borne de recharge publique ou domestique. Il est compatible avec toutes les stations de recharge et les véhicules électriques et hybrides rechargeables de type 1, et fonctionne sur toutes les stations de recharge de mode 3 conformément aux normes applicables ISO 17409 et IEC 61851. Veuillez lire attentivement ce manuel avant d'utiliser le câble.

Ce manuel couvre les produits suivants.

	<p>Câble de charge 7,2kW type 1 (SAE J1772) pour véhicules hybrides et électriques avec prise de type 1 [5M]câble de charge rapide compatible avec toute voiture électrique de type 1 (32A, 1-Phase)</p> <p>Câble de charge 3,6 kW type 1 (SAE J1772) pour véhicules hybrides et électriques avec prise de type 1 [5M]câble de charge rapide compatible avec toute voiture électrique de type 1 (16A, 1-Phase)</p>
--	--

● Dessin du produit

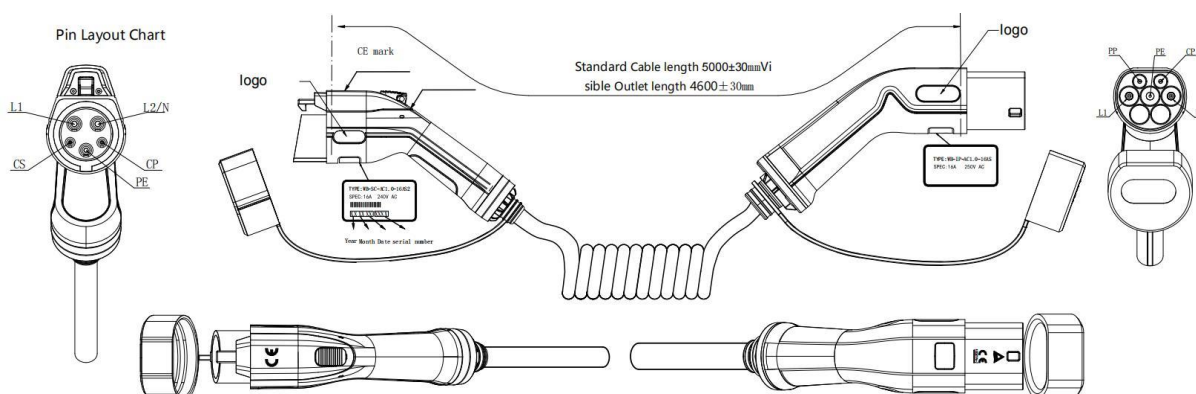

● Spécifications

Tension nominale	250V (1 phase) AC
Fréquence	50/60Hz
Résistance de l'isolation	> 1000M Ω
Augmentation de la température aux bornes	< 50K
Tension de résistance	2000V
Résistance des contacts	0,5m Ω
Durée de vie mécanique	> 10000 fois branchement/débranchement à vide
Prise EV	Fiche femelle SAEJ1772 type 1
Prise EVSE	Fiche mâle IEC 62196 type 2
Force d'insertion couplée	45N ~ 100N
Résistance à l'impact	Chute d'une hauteur de 1 m et écrasement par un véhicule de 2 tonnes.
Enceinte	Thermoplastique, grade ignifuge UL94 V-0
Matériau du câble	TPU
Terminal	Alliage de cuivre, placage d'argent
Protection contre les infiltrations	IP55 (non raccordé) IP65 (raccordé)
Certification	CE/ TUV
Norme de certification	IEC 62196-1/ IEC 62196-2
Garantie	2 ans
Température de fonctionnement	-30°C ~ +50°C
Humidité de travail	5% ~ 95%
Altitude de travail	< 2000m

● Instructions d'utilisation

L'extrémité de type 2 de ce câble doit toujours être branchée directement sur une prise de charge. Ce câble ne peut pas être utilisé comme extension ou adaptateur d'un câble d'attache.

Pour commencer à charger :

Étape 1: Firmly insert the Type 2 male plug in the outlet socket on the AC EVSE.

Étape 2: Insérer la fiche femelle de type 1 dans la prise d'entrée du véhicule électrique.

Étape 3: Lockez votre véhicule électrique et l'EVSE AC chargera le véhicule.

Pour arrêter la charge :

Étape 1: Débrancher la fiche mâle de type 2 de la prise EVSE pour couper l'alimentation.

Étape 2: Déconnecter la fiche femelle de type 1 de l'entrée du véhicule.

Étape 3: Ranger le câble de chargement du VE.

● Informations sur la sécurité

- Ne pas toucher le câble ou les connecteurs avec des mains mouillées ou dans l'eau.
- Ne pas utiliser le câble s'il est endommagé, effiloché ou si des fils sont à nu.
- Ne pas dépasser la capacité de charge maximale du câble.
- N'utilisez pas le câble avec un appareil autre qu'une borne de recharge pour véhicules électriques de type 2.
- Tenir le câble à l'écart des sources de chaleur et des objets tranchants.
- Conserver le câble dans un endroit sec lorsqu'il n'est pas utilisé.
- N'utilisez le câble que pour l'usage auquel il est destiné.

● Entretien et nettoyage

Inspectez régulièrement le câble et les connecteurs pour détecter tout signe d'endommagement ou d'usure.

Nettoyez le câble et les connecteurs avec un chiffon sec ou humide, si nécessaire.

⚠ ATTENTION: Ne pas utiliser de produits chimiques ou de solvants agressifs pour nettoyer le câble ou les connecteurs.

● Garantie

Ce produit bénéficie d'une garantie de 2 ans à compter de la date d'achat. La garantie couvre les défauts de matériaux et de fabrication. La garantie ne couvre pas les dommages causés par une mauvaise utilisation, un abus ou une usure normale.

● Coordonnées



Email: evpeiwe@gmail.com



Phone: +86-028-62672768

REMARQUE : Lorsque vous signalez un problème de charge, veuillez indiquer la marque, le modèle et l'emplacement de la station de charge.

Italian

● Introduzione

Grazie per aver acquistato il nostro cavo di ricarica EV di Tipo 1. Questo cavo è stato progettato per consentire di ricaricare l'auto elettrica di tipo 1 da qualsiasi punto di ricarica EV pubblico o domestico. È compatibile con tutte le stazioni di ricarica e con i veicoli elettrici e ibridi plug-in di tipo 1 e funziona su tutte le stazioni di ricarica di modalità 3 secondo gli standard applicabili ISO 17409 e IEC 61851. Prima di utilizzare il cavo, leggere attentamente il presente manuale.

Il presente manuale riguarda i seguenti prodotti.

	<p>Cavo di ricarica da 7,2 kW di tipo 1 (SAE J1772) per veicoli ibridi ed elettrici con spina di tipo 1 [5M] cavo di ricarica rapida compatibile con qualsiasi auto elettrica di tipo 1 (32A, 1-fase) .</p>
	<p>Cavo di ricarica da 3,6kW di tipo 1 (SAE J1772) per veicoli ibridi ed elettrici con spina di tipo 1 [5M] cavo di ricarica veloce compatibile con qualsiasi auto elettrica di tipo 1 (16A, 1-Fase) .</p>

● Disegno del prodotto

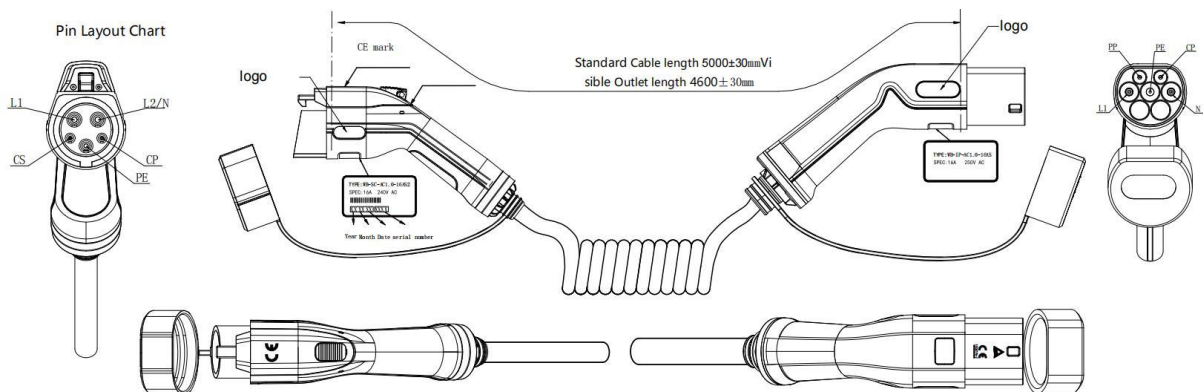

● Specifiche

Tensione nominale	250 V (1 fase) CA
Frequenza	50/60Hz
Resistenza all'isolamento	> 1000M Ω
Aumento della temperatura del terminale	< 50K
Tensione di tenuta	2000V
Resistenza di contatto	0,5m Ω
Vita meccanica	> 10000 volte a vuoto, inserimento e disinserimento
Spina EV	Spina femmina SAEJ1772 tipo 1
Spina EVSE	Spina maschio IEC 62196 tipo 2
Forza di inserimento accoppiata	45N ~ 100N
Resistenza agli urti	Caduta da un'altezza di 1 m e travolgimento da parte di un veicolo da 2T.
Involucro	Termoplastica, ritardante di fiamma di grado UL94 V-0
Materiale del cavo	TPU
Terminale	Lega di rame, placcatura in argento
Protezione dall'ingresso	IP55 (non accoppiato) IP65 (accoppiato)
Certificazione	CE/ TUV
Standard di certificazione	IEC 62196-1/ IEC 62196-2
Garanzia	2 anni
Temperatura di lavoro	-30°C ~ +50°C
Umidità di lavoro	5% ~ 95%
Altitudine di lavoro	< 2000m

● Istruzioni per l'uso

L'estremità di tipo 2 di questo cavo deve sempre essere collegata direttamente a una presa di corrente. Questo cavo non può essere utilizzato come prolunga o adattatore di un cavo di collegamento.

Per avviare la ricarica:

Fase 1: inserire saldamente la spina maschio di tipo 2 nella presa di corrente dell'EVSE CA.

Fase 2: Inserire la spina femmina di tipo 1 nella presa di ingresso del veicolo elettrico.

Fase 3: Bloccare il veicolo elettrico e l'EVSE CA caricherà il veicolo.

Per interrompere la carica:

Fase 1: Scollegare la spina maschio di tipo 2 dalla presa EVSE per togliere l'alimentazione.

Fase 2: Scollegare la spina femmina di tipo 1 dall'ingresso del veicolo.

Fase 3: Riporre il cavo di ricarica EV.

● Informazioni sulla sicurezza

- Non toccare il cavo o i connettori con le mani bagnate o in presenza di acqua.
- Non utilizzare il cavo se è danneggiato, sfilacciato o con fili scoperti.
- Non superare la capacità massima di carica del cavo.
- Non utilizzare il cavo con un dispositivo diverso da un punto di ricarica EV di tipo 2.
- Tenere il cavo lontano da fonti di calore e da oggetti appuntiti.
- Conservare il cavo in un luogo asciutto quando non viene utilizzato.
- Utilizzare il cavo solo per lo scopo previsto.

● Manutenzione e pulizia

Ispezionare regolarmente il cavo e i connettori per rilevare eventuali segni di danneggiamento o usura.

Pulire il cavo e i connettori con un panno asciutto o umido, se necessario.

 **ATTENZIONE: non utilizzare prodotti chimici o solventi aggressivi per pulire il cavo o i connettori.**

● Garanzia

Questo prodotto viene fornito con una garanzia di 2 anni dalla data di acquisto. La garanzia copre i difetti di materiale e di fabbricazione. La garanzia non copre i danni causati da uso improprio, abuso o normale usura.

● Informazioni di contatto



Email: evpeiwe@gmail.com



Phone: +86-028-62672768

NOTA: quando si segnala un problema di ricarica, si prega di indicare la marca, il modello e la posizione della stazione di ricarica.

Spanish

● Introducción

Gracias por adquirir nuestro cable de carga para vehículos eléctricos de tipo 1. Este cable está diseñado para permitirle cargar su coche eléctrico de Tipo 1 desde cualquier punto de carga de VE público o doméstico. Es compatible con todas las estaciones de carga y vehículos eléctricos e híbridos enchufables de tipo 1, y funciona en todas las estaciones de carga de modo 3 según las normas ISO 17409 e IEC 61851 aplicables. Lea atentamente este manual antes de utilizar el cable.

Este manual cubre los siguientes productos.

	<p>Cable de carga de 7,2kW tipo 1 (SAE J1772) para vehículos híbridos y eléctricos con enchufe tipo 1 [5M] cable de carga rápida compatible para cualquier coche eléctrico tipo 1 (32A, 1-Fase) .</p>
	<p>Cable de carga de 3,6kW tipo 1 (SAE J1772) para vehículos híbridos y eléctricos con enchufe tipo 1 [5M] cable de carga rápida compatible para cualquier coche eléctrico tipo 1 (16A, 1-Fase) .</p>

● Dibujo del producto

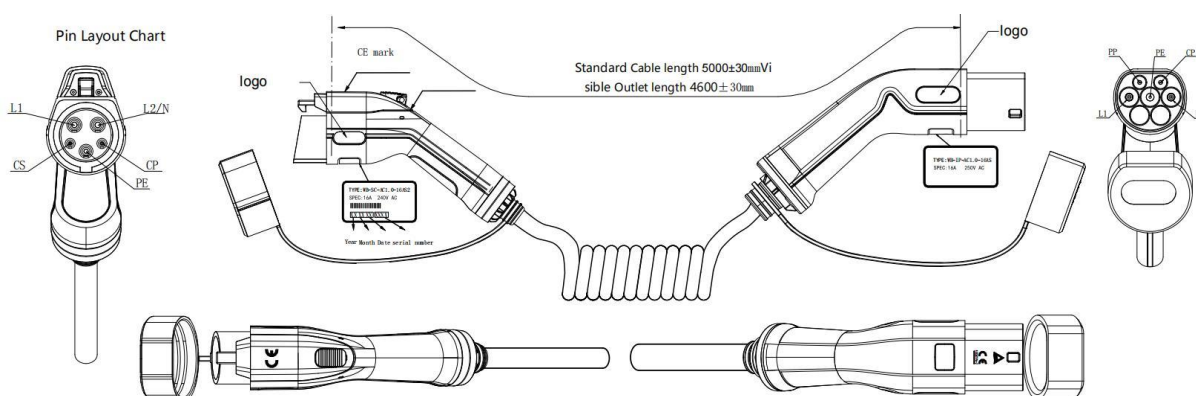

● Especificaciones

Tensión nominal	250 V (1 fase) CA
Frecuencia	50/60 Hz
Resistencia del aislamiento	>1000MΩ
Aumento de temperatura de los terminales	<50K
Tensión soportada	2000V
Resistencia de contacto	0,5mΩ
Vida mecánica	>10000 veces enchufe/desenchufe sin carga
Enchufe EV	Clavija hembra SAEJ1772 tipo 1
Enchufe EVSE	Enchufe macho IEC 62196 tipo 2
Fuerza de inserción acoplada	45N~100N
Soportar impactos	Caída desde una altura de 1 m y atropello por un vehículo de 2T.
Recinto	Termoplástico, grado ignífugo UL94 V-0
Material del cable	TPU
Terminal	Aleación de cobre, baño de plata
Protección contra la penetración	IP55 (no acoplado) IP65 (acoplado)
Certificación	CE/ TUV
Norma de certificación	IEC 62196-1/ IEC 62196-2
Garantía	2 años
Temperatura de trabajo	-30°C~+50°C
Humedad de trabajo	5%~95%
Altitud de trabajo	<2000m

● Instrucciones de uso

El extremo de tipo 2 de este cable debe conectarse siempre directamente a la toma de un punto de carga. Este cable no puede utilizarse como prolongador o adaptador de un cable de sujeción.

Para empezar a cargar:

Paso 1: Inserte firmemente el enchufe macho de tipo 2 en la toma de corriente del EVSE de CA.

Paso 2: Inserte el enchufe hembra de tipo 1 en la toma de entrada del vehículo eléctrico.

Paso 3: Bloquee su vehículo eléctrico y el EVSE de CA cargará el vehículo.

Para dejar de cargar:

Paso 1: Desenchufe el conector macho de tipo 2 de la toma EVSE para desconectar la alimentación.

Paso 2: Desconecte el enchufe hembra de tipo 1 de la entrada del vehículo.

Paso 3: Guarda el cable de carga del VE.

● Información de seguridad

- No toque el cable o los conectores con las manos mojadas o mientras esté parado en el agua.
- No utilice el cable si está dañado, deshilachado o tiene hilos expuestos.
- No exceda la capacidad máxima de carga del cable.
- No utilice el cable con ningún dispositivo que no sea un punto de carga EV de Tipo 2.
- Mantenga el cable alejado de fuentes de calor y objetos afilados.
- Guarde el cable en un lugar seco cuando no lo utilice.
- Utilice el cable sólo para el fin previsto.

● Mantenimiento y limpieza

Inspeccione regularmente el cable y los conectores para detectar cualquier signo de daño o desgaste. Limpie el cable y los conectores con un paño seco o húmedo, según sea necesario.

 **PRECAUCIÓN: No utilice productos químicos agresivos ni disolventes para limpiar el cable o los conectores.**

● Garantía

Este producto tiene una garantía de 2 años a partir de la fecha de compra. La garantía cubre los defectos de materiales y mano de obra. La garantía no cubre los daños causados por uso indebido, abuso o desgaste normal.

● Información de contacto

 Correo electrónico: evpeiwe@gmail.com

 Phone: +86-028-62672768

NOTA: Cuando informe de un problema de carga, indique la marca, el modelo y la ubicación de la estación de carga.